

M45-ev Châssis / Cabine 4,5T 100% Electrique



**Renault
Group**



PTAC 4,5T - Charge utile 2,4T max

Autonomie 80 km

Essieu AR pneumatique

Base Renault Master ZE

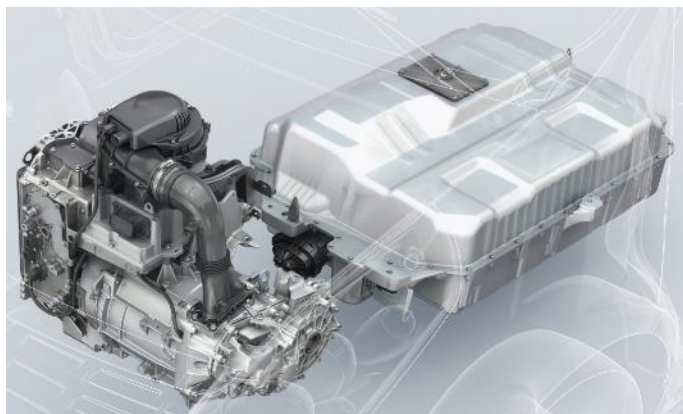

Aucune émission de CO² en roulage / niveau sonore faible

Chargeur embarqué / Production en série depuis 2018

Freinage récupératif / véhicule connecté

M45-ev - LE MASTER ELECTRIQUE 4,5 T

Electric by PVI

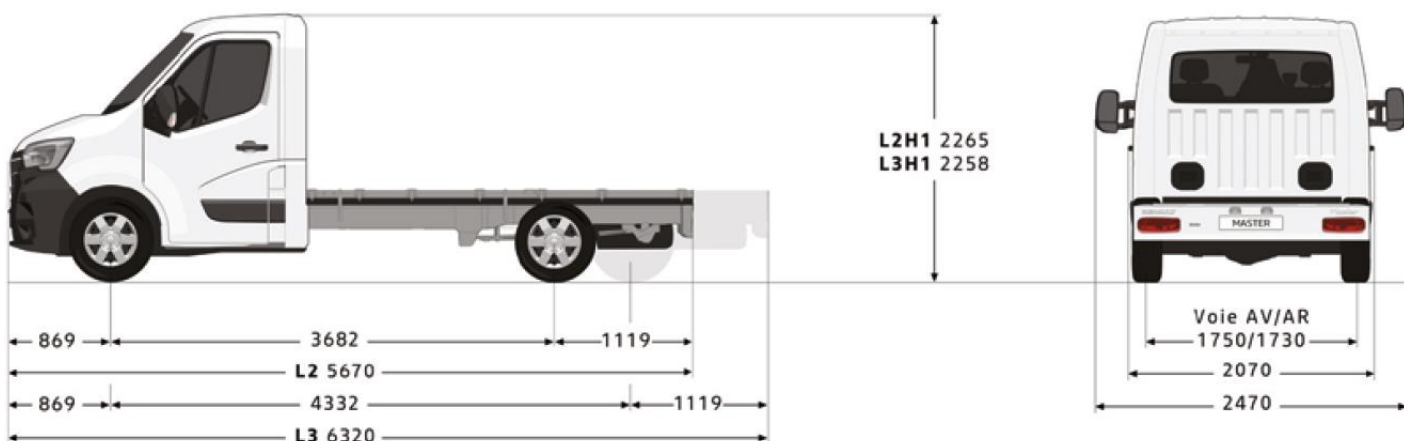

Dimensions et suspensions

Longueur	5670 (L2) ou 6320 (L3) mm
Largeur cabine avec/sans rétroviseurs	2470 mm / 2070 mm
Hauteur cabine	2265 (L2) / 2258 (L3) mm
Hauteur châssis	740 mm
Empattement	3682 ou 4332 mm
Porte-à-Faux AV	869 mm
Porte-à-Faux AR	1119 mm
Suspensions AV	Mécanique
Suspensions AR	Pneumatique
Rayon de braquage entre trottoirs (L2/L3)	13,6 m / 15,7 m
Rayon de braquage entre murs (L2/L3)	14,1 m / 16,2 m
Longueur maxi carrossable (L2/L3)	5924 / 7298 mm
Longueur utile carrossable (min/max) en L2	3184 / 3466 mm
Longueur utile carrossable (min/max) en L3	3834 / 4840 mm

Chaîne de traction électrique et Batterie

Type	Traction
Moteur électrique	Renault
Puissance max moteur	57 kW
Couple max	225 Nm
Ratio du réducteur	14,9
Capacité batterie	33 kWh
Type de batterie	Lithium-ion NMC
Tension batterie	400 V
Chargeur embarqué	7 kW

Masses

PTAC	4500 kg
Essieu AV (à vide / max)	1400 kg / 1850 kg
Essieu AR (à vide / max)	760 kg / 2800 kg

Performances

Autonomie	80 km
Temps de recharge	6h@7kW @80% DOD
Vitesse max	80 km/h

Equipements de série

ABS / Airbag frontal conducteur	3 assises
AV & AR 235/65 R16 (monte simple)	Système Hill start
Ordinateur de bord	Chargeur embarqué 7 kW
Rétroviseurs électriques	Préconditionnement de la cabine
Cabine couleur blanche	Câble 32A - 6m

Options

Air conditionné	Navigation R-LINK
Câble de charge domestique 14A - 6m	Roue de secours
Rétroviseurs grands bras	Airbag frontal passager
Régulateur / limiteur de vitesse	Projecteurs antibrouillard AV
Bridage moteur (limitation Vmax)	Autres couleurs de cabine



NOTA : Photos et informations non contractuelles

